

Implementação do MPS.BR com Métodos Ágeis

João Paulo Geroldo, PMP
Diretor de Operações e PMO

Agenda

- Apresentação da empresa
- Abordagem ágil e MPS.BR: Por que?
- Principais desafios na implementação
- Ferramentas utilizadas na implementação
- Conclusão

Grupo

SIMUS

Pense lógico.



 **supera**



SOCIN

soluções comerciais integradas

SemprA
Consultoria



SILT
CONSULTORIA e SISTEMAS

Missão: Auxiliar nossos clientes no aprimoramento empresarial, compartilhando conhecimentos especializados, suportados por tecnologia e ferramentas de gestão sempre atualizadas.

Visão: Ser reconhecida nacionalmente pela capacidade de seus talentos em preparar nossos clientes internos e externos para uma gestão profissionalizada e competitiva.

Valores

- Relacionamento
- Excelência
- Capacitação
- Conhecimento
- Inovação
- Resultados

Mercado: Desenvolvimento de soluções para gestão empresarial direcionadas ao setor varejista.



Abordagem Ágil e MPS.BR: Por que?

- MPS.BR:
 - padronização e evolução dos processos
 - redução do custo para desenvolvimento
 - aumento na qualidade do produto final
- Abordagem Ágil
 - aderente as necessidades do negócio
 - redução do “overhead” de gestão
 - flexibilidade a mudança

Scrum

mps
Br

Melhoria de
Processo
do Software
Brasileiro



Principais desafios na implementação

- Equipe: maturidade da equipe para lidar com o “auto-gerenciamento”.
- Disciplina de execução: seguir os “rituais” propostos no processo.
- Controle: visão gerencial do projeto.
- Método de estimativa.
- Baixo nível de documentação.



Ferramentas utilizadas na implementação

- Quadro de acompanhamento, post-its, papéis coloridos, quadro branco, etc.
- Ferramenta de work-flow plugada a um software desenvolvido internamente para gestão dos casos (requisitos), Sprint e Equipe.
- Integração com a ferramenta de gestão de projetos corporativa para acompanhamento de custos, esforço, indicadores, etc.

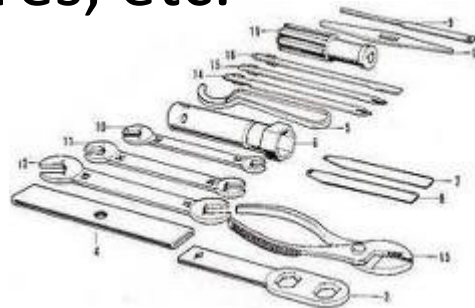

Conclusão

- A abordagem ágil:
 - Proporcionou maior agilidade nas entregas;
 - Criou um ambiente apto a mudança;
 - Reduziu o custo de gestão dos projetos;
 - Gerou maior comprometimento do time com o projeto;
 - Método aderente ao perfil da geração Y;

